声光报警器产品说明书

(TL-AAL100)

目录

1. 产品简介.....	2
2. 产品特性.....	2
3. 产品参数.....	2
4. 接口定义.....	4
5. 产品尺寸.....	4
6. 产品实物图.....	5

1. 产品简介

AAL100 是我司，自主研发、设计、生产的一款多应用场景的集合声、光警示作用的一种预警、报警装置。采用金属压铸铝合金外壳，工业外观设计，防护等级 IP67。

设备支持宽电压 DC 9V-36V 供电，内置高功率发光二极管大功率喇叭，支持语音定制（暂不开放），声音调节，远程升级等人性化设计，检测维护便捷。

2. 产品特性

- 高亮发光光源，穿透力强，可视性更好
- 工业设计，散热、耐低温性能更好
- 支持宽电压输入 DC 9V-36V,兼容性强
- 支持宽温度范围 -20℃ - 70℃
- IP67

3. 产品参数

型号	TL-AAL100
----	-----------

工作电压	DC: 9V-36V
工作温度	-20℃-70℃
工作电流	静态<50mA; 动态<1A
最大功率	11W
通信接口	RS485
通信波特率	115200
报警方式	声、光报警
发光形式	LED 频闪发光
喇叭功率	5W
颜色显示	红色
接口方式	航空头 GX12-4 母座
线长	0.5 米
安装固定孔	4 个固定孔
防水防尘等级	IP67
外壳材质	铝合金
灯罩材质	亚克力
尺寸	见尺寸图
外壳颜色	绿/红

4. 接口定义

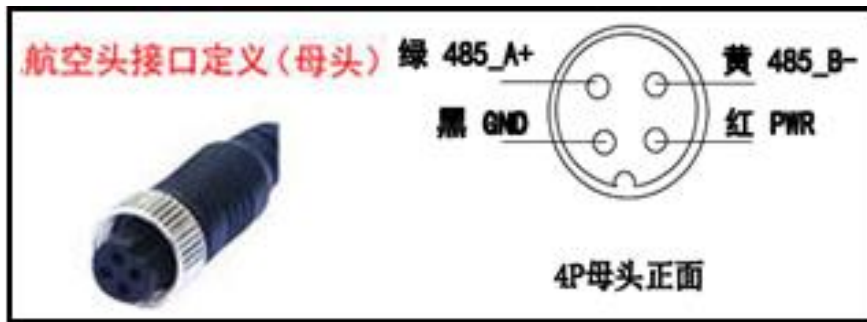

5. 产品尺寸

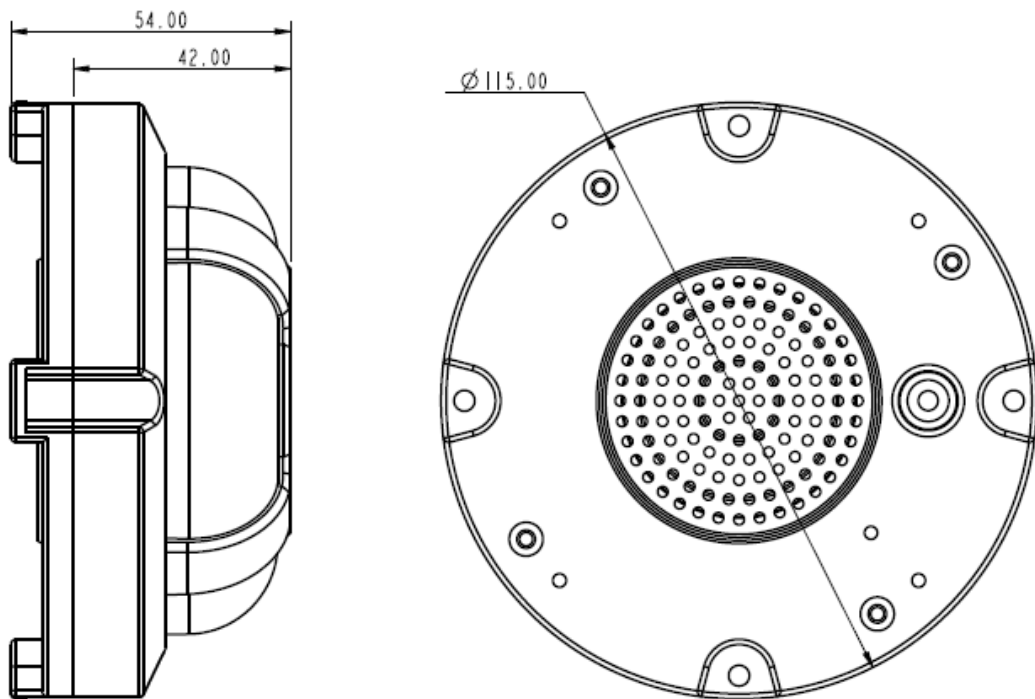

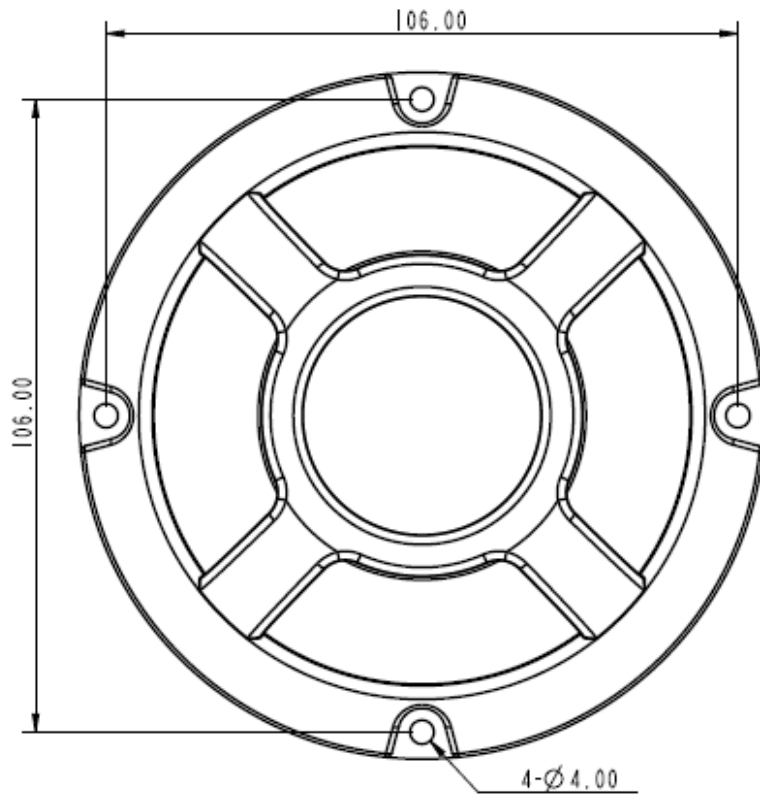

6. 产品实物图

